

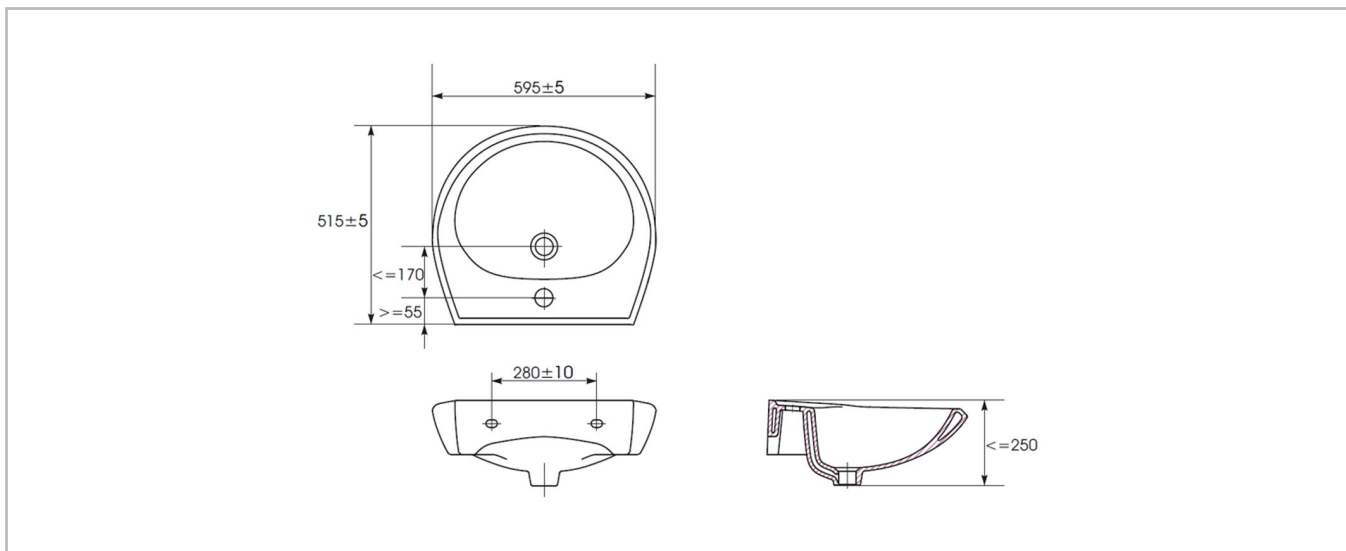

**Waschbecken DNP 60 cm**

# Waschbecken DNP 60 cm

Art. Nr.: HL-4-600



## Format

595x515 mm

## Eigenschaften

- Material: Keramik
- Waschbecken

## Anwendungsbereich

- für die persönliche Hygiene

## Qualität

- Qualitätskriterien gemäß EN 14688-CL25

## EAN

9006947016006

## Verpackungseinheit

1 Stück		17,3 kg
1 Palette	40 Stück	692,00 kg
1 LKW	33 Paletten	22.836,00 kg

## Abmessung Palette

- Länge: 1,20 m, Breite: 0,80 m, Höhe: 2,32 m
- Einweg Palette

## Garantie

2 Jahre Gewährleistung\*

\* Offensichtliche Mängel müssen unbedingt vor der Montage reklamiert werden, da andernfalls der Gewährleistungsanspruch erlischt.

## Zubehör & Ersatzteile

## Zolltarifnummer

69101000

## Zulassungen/Normen

- DOP Nr. DOPC-3

